



# GX35 Montážní instrukce



## KLIKOVÁ HŘÍDEL / PÍST

### PÍSTNÍ KROUŽKY

#### SESTAVENÍ:

- Nasadte druhý kroužek značkou "•" nebo "R" vzhůru.
- Nezaměňte horní a druhý kroužek.
- Po sestavení, zkontrolujte zda je pohyb pístních kroužků hladký.
- Konce pístních kroužků uspořádejte po 120°.
- Nezarovnávejte je dle pístního čepu.
- Umístěte konce vodících kroužků oproti sobě o minimálně 10 mm. Potřete sestavu olejových kroužků po jejich sestavení olejem.

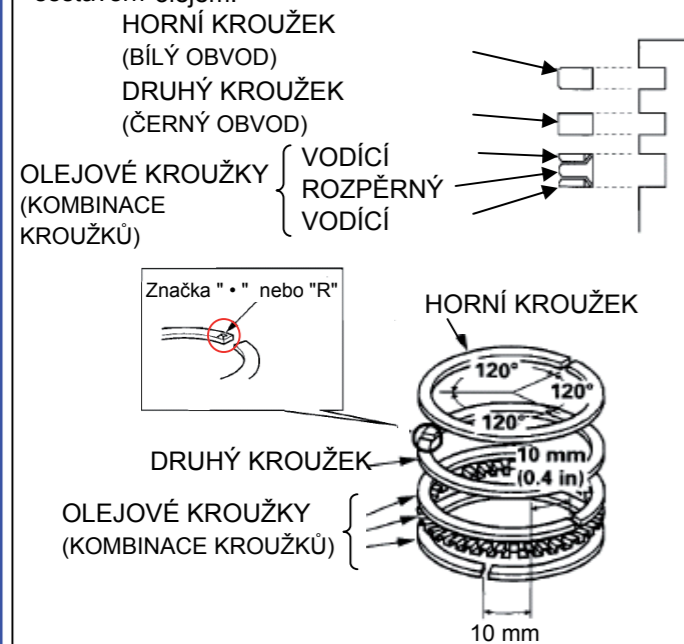

### ROZVODOVÝ

#### MONTÁŽ:

- Zkontrolujte zda řemen není opotřebený nebo prasklý, a zda není zkroucený

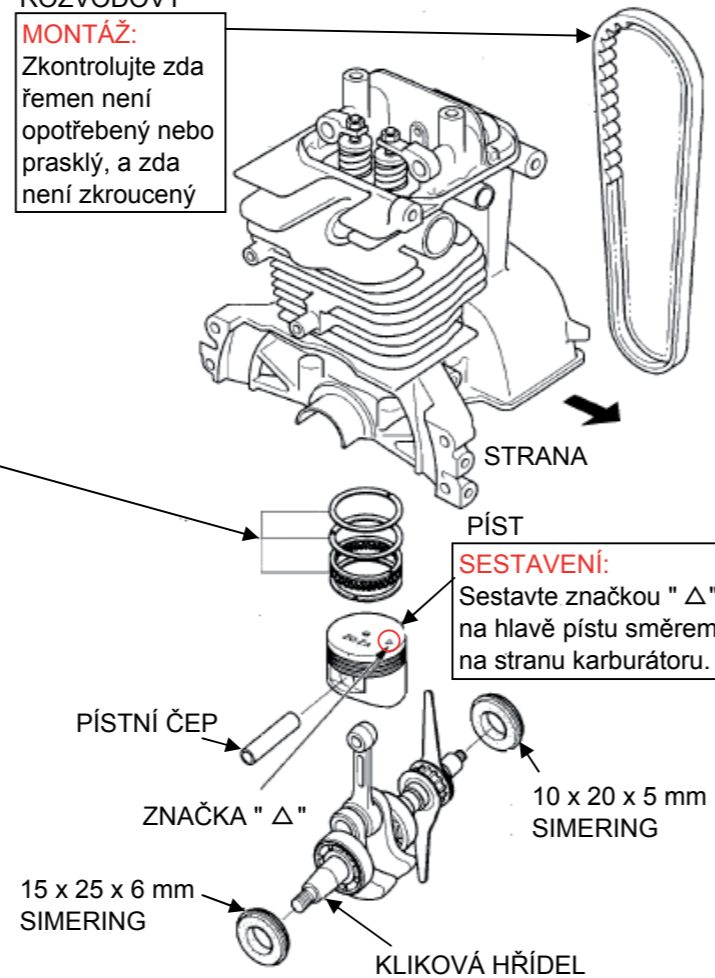

## SPODNÍ ČÁST KLIVKOVÉ SKŘÍNĚ

4 x 8 mm ŠROUB (2)

**SESTAVENÍ:** Očistěte závity a aplikujte těsnící tmel (Loctite® 648 a podobně) na závity.

### JEDNOCESTÝ JAZÝČKOVÝ VENTIL

**MONTÁŽ:** Nasadte ventil tak aby zapadl do úkosu a výstupků.

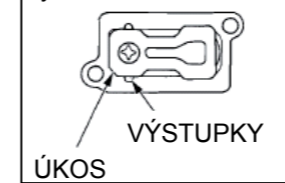

4 x 10 mm PRUŽNÝ KOLÍK

### SPODNÍ ČÁST SKŘÍNĚ

**SESTAVA:** Vyčistěte vnitřní část klikové skříně a odstraňte cizí materiál před montáží

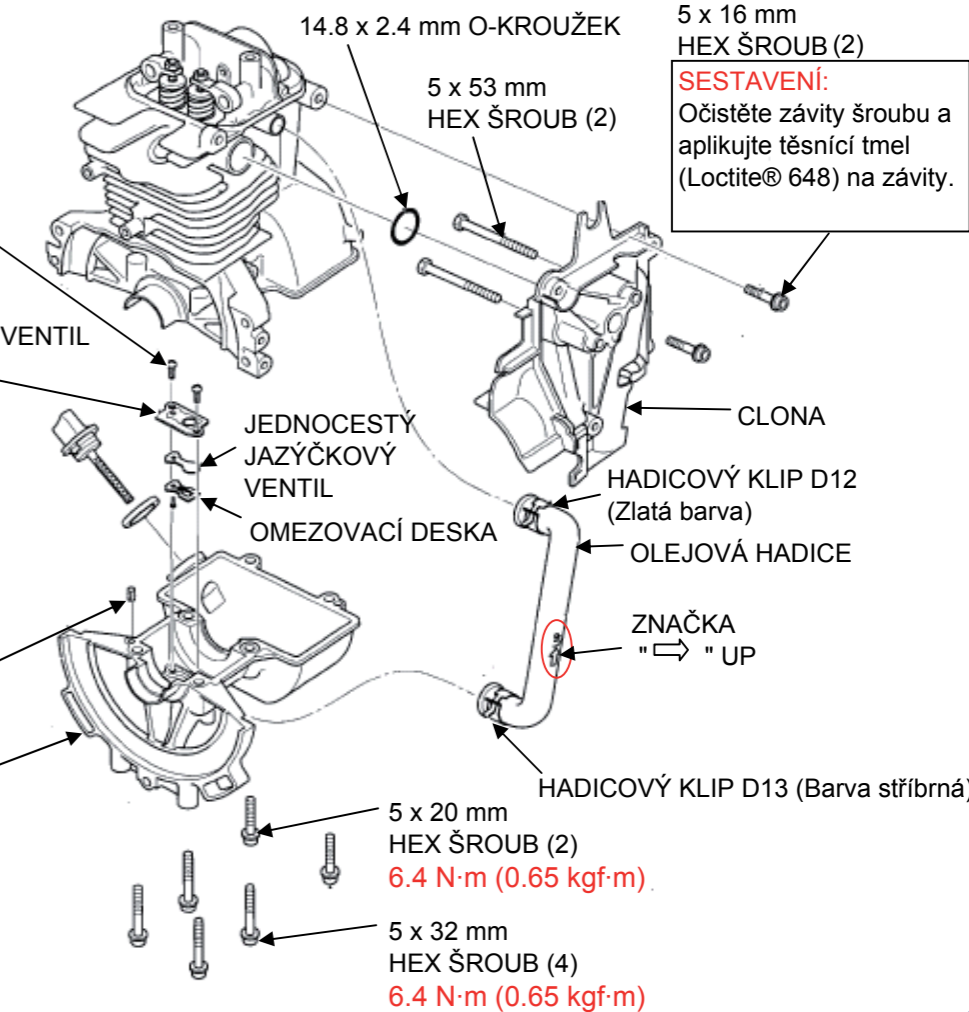

## VAČKOVÁ KLDKA / KLIVKOVÁ HŘÍDEL

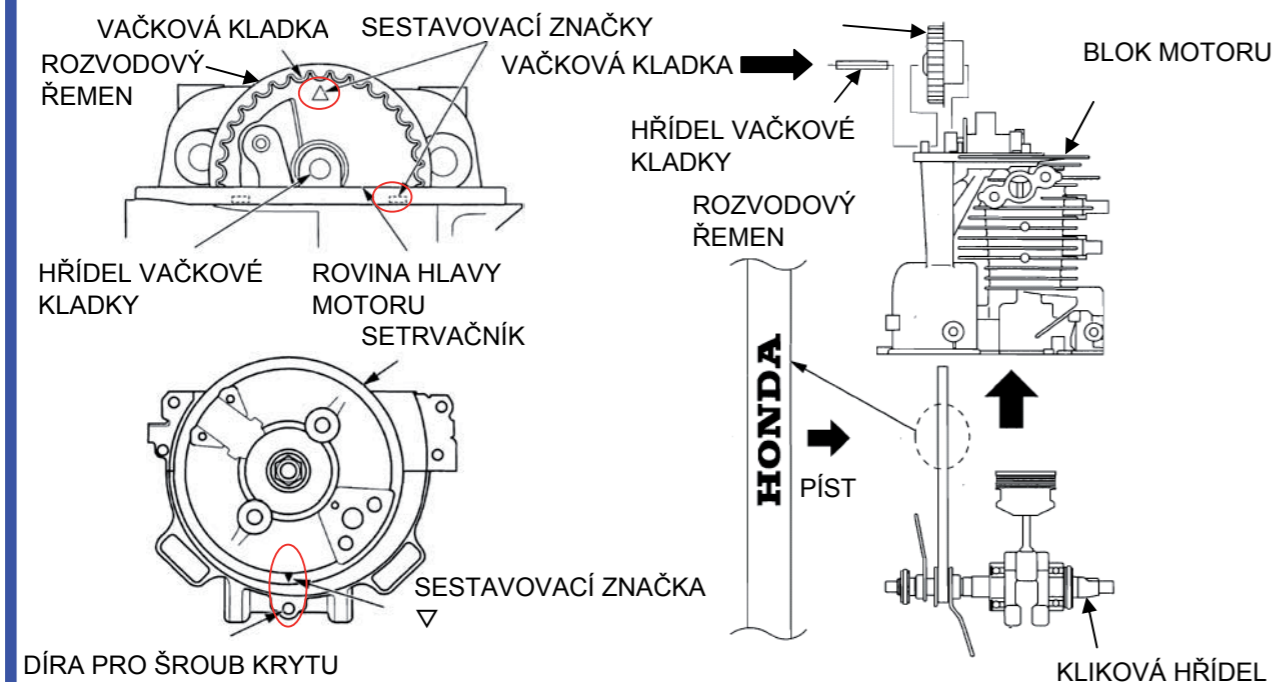

## SPODNÍ ČÁST KLIVKOVÉ SKŘÍNĚ / VÁLEC / VENTILY

